

CARGO
1723K
TORQSHIFT



MOTOR	
Marca / Modelo	Cummins ISB6.7 226 P7
Tipo	Diesel - 06 cilindros em linha
Potência máxima - cv (kW) / rpm (*)	230 cv (169 kW) a 2300 rpm
Torque máximo - kgfm (Nm) / rpm (*)	83,7 kgfm (821 Nm) / 1100-1800 rpm
Cilindrada total (cm ³)	6693
Relação de compressão	17,3 : 1
Sistema de injeção	Injeção Eletrônica - Common Rail

(*) Norma de ensaio NBR ISO 1585.

TRANSMISSÃO (CAIXA DE MUDANÇAS)	
Marca/Modelo	Eaton/ EA-11109LB
Acionamento	Automatizada
Marchas	10 (dez) marchas à frente e 02 (duas) à ré
	1ª marcha 15,28 : 1
	2ª marcha 11,87 : 1
	3ª marcha 9,19 : 1
	4ª marcha 6,85 : 1
	5ª marcha 4,91 : 1
	6ª marcha 3,53 : 1
	7ª marcha 2,60 : 1
	8ª marcha 1,94 : 1
	9ª marcha 1,39 : 1
	10ª marcha 1,00 : 1
	ré 13,84 : 1
	ré 2 3,92 : 1

EMBREAGEM	
Marca	Eaton
Acionamento	Eletrônico
Tipo	Cerâmica
Diâmetro (mm)	395

EIXO TRASEIRO MOTRIZ	
Marca / Modelo	Meritor / MS 23-168
Redução (simples velocidade)	5,38 : 1

SUSPENSÃO	
Dianteira	
Tipo	Eixo rígido em aço forjado, com barra estabilizadora
Molas	Feixe de molas semielípticas progressivas
Amortecedores	Telescópicos, hidráulicos de dupla ação
Traseira	
Eixo	Eixo rígido em aço estampado
Molas	Feixe de molas semielípticas (principal) e parabólicas (auxiliar)
Amortecedores	N/A

CORES DISPONÍVEIS



O veículo aqui apresentado está em conformidade com o PROCONVE – Programa de Controle de Poluição do Ar por Veículos Automotores – na preservação da vida e do meio ambiente. As informações aqui contidas estão atualizadas até a data de 16 de abril de 2016, quando se autorizou a produção deste folheto. Preocupada com os seus clientes e visando oferecer sempre o melhor produto, a Ford reserva-se o direito de aprimorá-lo, alterando as especificações constantes neste folheto sem prévio aviso. O modelo exibido é o Cargo 1729R e alguns dos equipamentos apresentados na foto são opcionais. Use sempre o cinto de segurança.

SISTEMA ELÉTRICO	
Sistema	24V
Alternador (V/A)	28 / 80
Bateria (quantidade/V/CCA/Ah)	2 / 12 / 550 / 100

RODAS E PNEUS	
Rodas	Aço estampado
Medidas (em polegadas)	22,5 x 7,5
Pneus	275 / 80R22,5

FREIOS	
De serviço	A ar, tipo "S" Cam com circuito duplo, dianteiros e traseiros a tambor e ABS / ASR / EBD
De estacionamento	A ar com molas acumuladoras e atuação nas rodas traseiras
Freio-motor	Válvula tipo borboleta no tubo do escapamento, com acionamento eletropneumático
Área efetiva de frenagem (cm ²)	4744

DIREÇÃO	
Marca/modelo	ZF 8097
Tipo	Hidráulica, com esferas recirculantes

DESEMPENHO DO VEÍCULO (CÁLCULO TEÓRICO)	
Relação de redução do eixo traseiro	5,38 : 1
Velocidade máxima em PBT (km/h)	83
Capacidade máxima de subida (%) com PBT/CMT	49 ou 31
Partida em rampa com PBT/CMT	46 ou 29

Obs.: Dados projetados por simulação de performance.

PESOS (kgf)		Entre-eixos (mm) 4.340 / 4.800	
Pesos em ordem de marcha			
Eixo dianteiro	3.672 / 3.707		
Eixo traseiro	2.055 / 2.074		
Total	5.727 / 5.781		

Pesos - limite máximo especificado			
Eixo dianteiro	6.000		
Eixo traseiro	10.000 (legal) / 10.800 (técnica)		
Total admissível	16.800		
Peso Bruto Total (PBT) Homologado	16.000		
Carga útil + carroceria	10.273 / 10.219		
Peso Bruto Total (PBT) com 3º eixo instalado por terceiros	23.000		
Capacidade Máxima de Tração (CMT)	32.000		

Obs.: Os pesos dos veículos podem sofrer alterações devido à inclusão de opcionais.

LONGARINA	
Material	LNE500

VOLUMES DE ABASTECIMENTO (l)	
Tanque de combustível	275
Reservatório de Arla 32	50
Óleo do motor	
Com filtro	19,5

DIMENSÕES (mm)	
A - Balanço dianteiro	1.508
B - Balanço traseiro	994 / 988
C - Comprimento total	6842 / 7296
D - Distância da carroceria ao eixo dianteiro	940
E - Distância entre-eixos	4340 / 4800
F - Plataforma de carga	4394 / 4848
G - Altura da aba superior da longarina ao solo	960
H - Altura da aba superior da longarina à cabine	1.900
I - Altura máxima da cabine basculada ao solo	3.300
J - Largura externa do chassi	880
K - Largura máxima	2.590
L - Bitola dianteira	2.090
M - Bitola traseira	1.830
N - Diâmetro de giro (m)	17,10 / 18,96

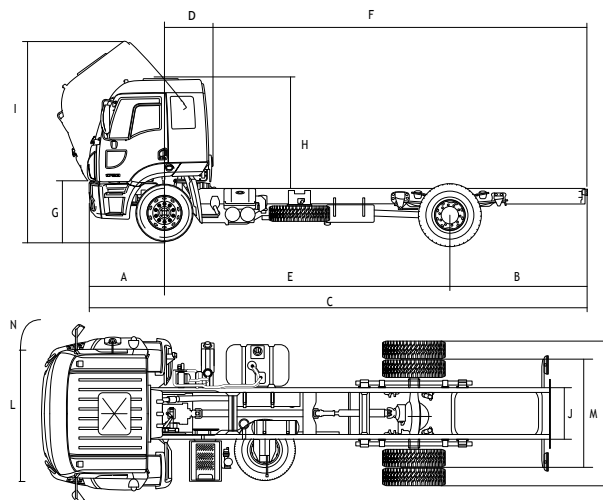

Disk Ford Caminhões
0800 703 3673