



Alouette Ware Wash Chemicals Inc.

Undercounter Dish Machine p1

KNIGHT

A unit of IDEX Corporation

KLE 150GT



- Microprocessor based electronic control with 72, 90 or 120 second wash cycles
- Built-in metering pumps—detergent, sanitizer, rinse
- Automatic start and stop
- Convenient drain/fill switch
- Active wash cycle LED light
- 14 Gauge #304 stainless steel construction
- External scrap trap
- Slide out control box
- Open impeller
- Internal pump screen
- Electronic dispenser power terminal

- Module de commande électronique à base de microprocesseur avec cycles de lavage de 72, 90 et 120 secondes
- Pompes de dosage chimique intégrées; détersif, désinfectant et produit de rinçage
- Marche et arrêt automatique
- Interrupteur de vidange et de remplissage commode
- Cycle de lavage actif indiqué par voyant DEL
- Fabriqué en acier inoxydable n° 304 de calibre 14
- Piège à déchets externe
- Boîte du module de commandes coulissante
- Turbine ouverte
- Tamis de pompe interne
- Borne de sortie électrique pour distributeur électronique



Alouette Chemicals

Richmond, B.C.
Tel: 604-233-7722 or
1-866-233-7188
Fax: 604-233-7723
Email: info@alochem.com



Alouette Ware Wash Chemicals Inc.

Undercounter Dish Machine p2

KNIGHT

A unit of IDEX Corporation

KLE 150GT

KLE-150 GT

Cycle d'exploitation Rendement / Operating Cycle:	90 s	120 s
Rendement : nombre de paniers à l'heure / Racks per hour	37	30
Temps de lavage / Wash time	45 s	55 s
Temps de rinçage / Rinse time	30 s	50 s
Purge / Drain time	15	15
Capacité du réservoir de lavage / Wash tank capacity	1.50 US gal	
Capacité de la pompe de lavage / Wash pump capacity	46 GPM	
Thermomètres : température de lavage / Wash temperature	140 degrés / degrees	
Entrée d'eau / Water inlet	3/4 po / inches	
Tuyau d'évacuation I.P.S. / Drain I.P.S.	1/5 po / inches	
Moteur de la pompe à lavage / Wash pump motor	1 HP	
Dimensions	25 P/D x 24 L/W x 34.75 H po / inches	
Hauteur de la table / Table height	8 po / inches	
Dégagement maximum pour les couverts / Max. clearance for dishes	14.5 po / inches	
Panier pour les couverts standard / Standard dish rack	20 x 20 po / inches	
Poids à l'expédition / Shipping weight	190 livres / pounds	
Caractéristiques électriques / Electrical rating	115 volts	
Load Amps:	14, 7	

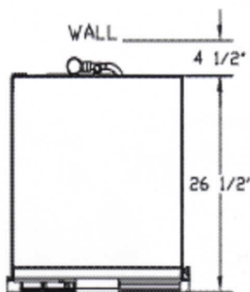

TOP VIEW

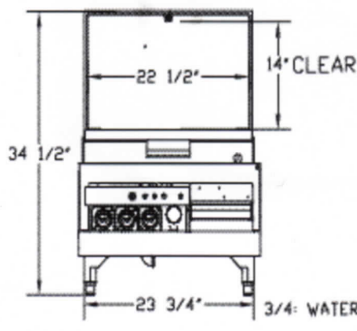

FRONT VIEW

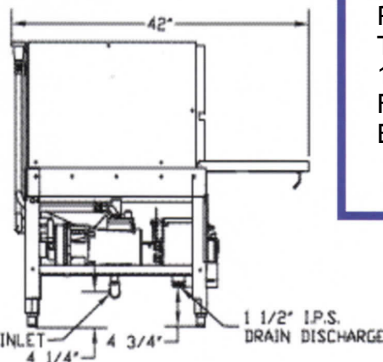

RIGHT SIDE

DISTRIBUTOR:

Alouette Chemicals

Richmond, B.C
Tel: 604-233-7722 or
1-866-233-7188

Fax: 604-233-7723

Email: info@alochem.com